

TURNANDFOLD SEAT TAF1 & TAF2

M1 STOEL SYSTEMEN

De **TAF 1 & TAF 2** zijn qua design exact afgestemd op de Flexus en Sicom 2 stoelen van Schnierle. Beide stoelen bieden een goed zitcomfort. De stoelen zijn getest volgens de strenge M1 richtlijnen. De stoelen kunnen gecombineerd worden met een excentrische stoelvoet, enkele- of dubbele wielkast traverse. Met deze voet systemen heeft U ruime keus in de montage van de stoel op de vloer. Bevestiging aan de zijwand is niet noodzakelijk.

TAF 1

Eerste draai klap stoel uit het Schnierle programma. Een stoel welke ingeklapt en zowel naar voren of naar achteren opzij gedraaid kan worden. Absoluut rammelvrij ook na langdurig gebruik. De stoel is qua vormgeving volledig afgestemd op de bijbehorende Flexus stoel Uiteraard is de stoel voorzien van TUV M1 testrapport. Voorzien van driepunt rolgordel. Met verstelbare hoofdsteun. Leverbaar in alle standaard bekledingen.

Opties: Armleuning of handgreep op rugzijde.



TAF 2

Nieuwste draai klap stoel uit het Schnierle programma. Met het zelfde betrouwbare draaiklap systeem als de **TAF 1** en dus dezelfde functionaliteit. De stoel is qua vormgeving volledig afgestemd op de bijbehorende nieuwe Sicom 2 stoel Uiteraard is de stoel voorzien van TUV M1 testrapport. Voorzien van driepunt rolgordel. Met geïntegreerde hoofdsteun. Leverbaar in alle standaard bekledingen. Opties: Armleuning, handgreep op rugzijde.



De ideale draaiklap stoel voor taxibus, speciaal vervoer, ambulance of andere speciale voertuigen welke aan de M1 eisen moet voldoen.

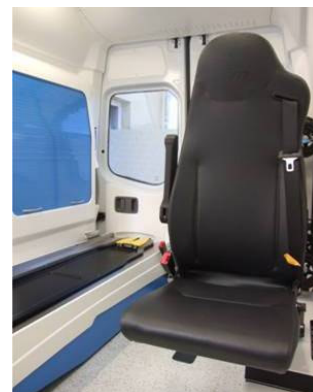

TURNANDFOLD SEAT TAF1 & TAF2

M1 STOEL SYSTEMEN

Rev 0 d.d. 16-11-'06

TURNANDFOLD SEAT TAF1 & TAF2

M1 STOEL SYSTEMEN

Afmetingen van de **TAF 1**

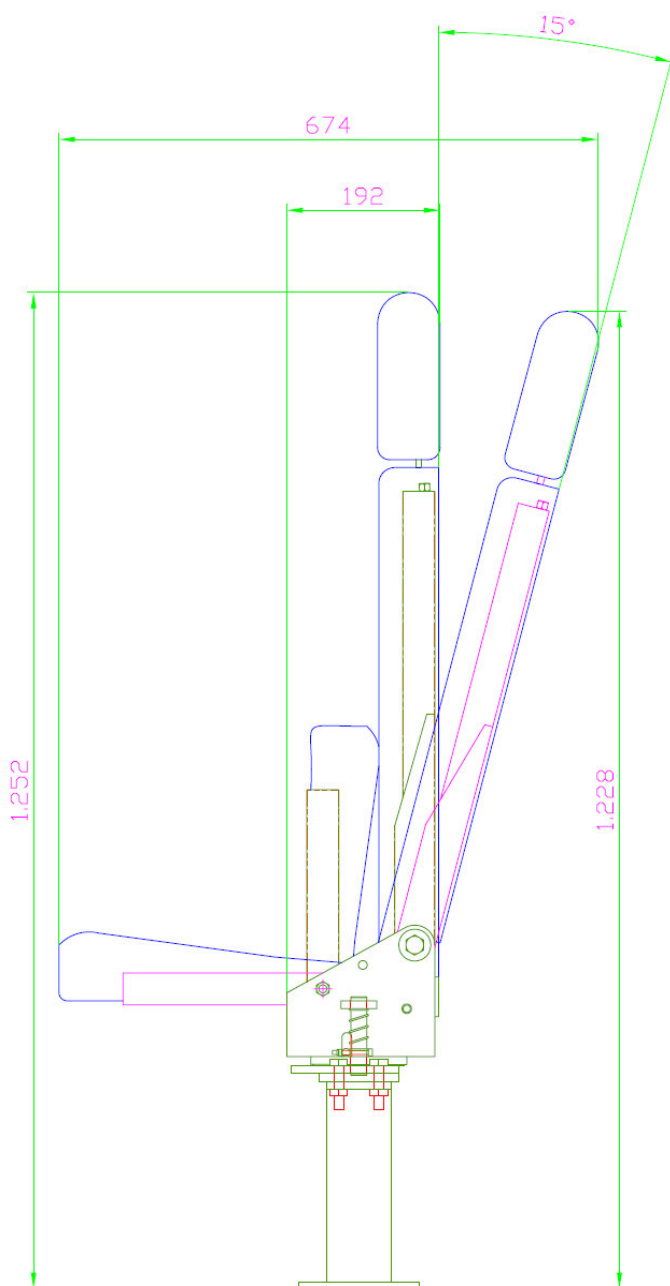

TURNANDFOLD SEAT TAF1 & TAF2

M1 STOEL SYSTEMEN

Rev 0 d.d. 16-11-'06